

ESPECIFICACIÓN TÉCNICA

FTP-7-A

MANGUITO TORNILLERÍA FUSIBLE

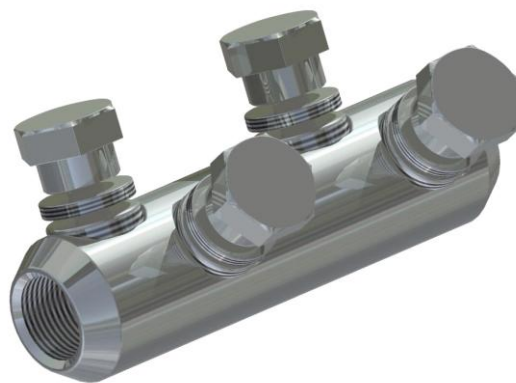

PRYSMIAN CABLES Y SISTEMAS S.L.

Carretera C-15, Km.2. Polígon Masia d'en Notari - Pirelli
08800 Vilanova i la Geltrú (Barcelona)
Telf. (93) 811 60 40 Fax. (93) 811 61 55

©PRYSMIAN, Todos los derechos reservados.

La información contenida en este documento no se debe copiar, reimprimir o reproducir en ninguna forma, enteramente o en parte, sin el consentimiento escrito de Prysmian. La información se ha creído correcta a la hora de la edición. Prysmian reserva el derecho a enmendar esta especificación sin previo aviso. Esta especificación no es contractualmente válida a menos que sea autorizada específicamente por Prysmian.

MANGUITO TORNILLERÍA FUSIBLE

CARACTERÍSTICAS

Cuerpo de aleación de aluminio de alta resistencia estañado con tornillos de aleación de aluminio tratado.
Llave de vaso de acuerdo con instrucciones.
Válido tanto para cables de aluminio como cobre, para secciones de 25 hasta 630 mm²

Cumple:

- Con la norma UNE - EN 61238-1 Clase A
- Ensayo de tracción según la norma CEI 1238-1:1993



MANGUITOS TORNILLERÍA FUSIBLE

APLICACIONES

Manguitos **TF** para conexiones por presión a través de tornillos fusibles, no requiriendo un utillaje especial para efectuar la conexión al conductor. Se recomienda una llave de vaso, de acuerdo con las medidas de las cabezas de los tornillos, como se indica en las instrucciones.

El par de apriete a aplicar a los tornillos viene determinado por los mismos, rompiéndose la cabeza del tornillo en el momento de alcanzar la fuerza prevista, no sobresaliendo del cuerpo del conector, ni dejando ningún tipo de rebaba ó viruta. Con cada conector se adjunta una hoja de instrucciones para facilitar el montaje.

